



ai sensi dell'art. 26 del Decreto Legislativo 14 marzo 2014, n. 49
"Attuazione della direttiva 2012/19/UE sui rifiuti di apparecchiature elettriche ed elettroniche (RAEE)"

Il simbolo del cassonetto barrato riportato sull'apparecchiatura o sulla sua confezione indica che il prodotto alla fine della propria vita utile deve essere raccolto separatamente dagli altri rifiuti. L'utente dovrà, pertanto, conferire l'apparecchiatura giunta a fine vita agli idonei centri comunali di raccolta differenziata dei rifiuti elettrotecnici ed elettronici.

In alternativa alla gestione autonoma, è possibile consegnare gratuitamente l'apparecchiatura che si desidera smaltire al distributore, al momento dell'acquisto di una nuova apparecchiatura di tipo equivalente.

Presso i distributori di prodotti elettronici con superficie di vendita di almeno 400 m² è inoltre possibile consegnare gratuitamente, senza obbligo di acquisto, i prodotti elettronici da smaltire con dimensioni inferiori a 25 cm.

L'adeguata raccolta differenziata per l'avvio successivo dell'apparecchiatura dismessa al riciclaggio, al trattamento e allo smaltimento ambientalmente compatibile contribuisce ad evitare possibili effetti negativi sull'ambiente e sulla salute e favorisce il reimpiego e/o riciclo dei materiali di cui è composta l'apparecchiatura.

Manuale d'Uso

TERMOSTATO AMBIENTE CON SENSORE A SPIRALE

Leggere attentamente tutte le istruzioni

Dimensioni

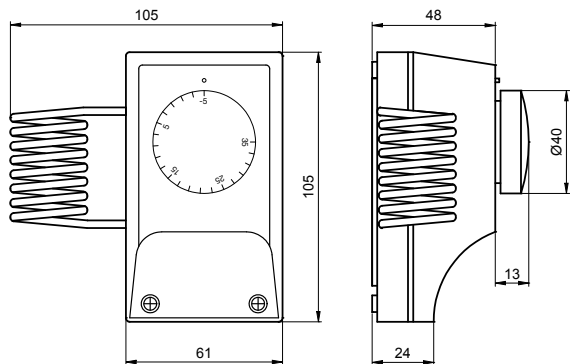

- Termostato impiegato per il controllo della temperatura di serre, incubatrici e ovunque si voglia regolare e controllare la temperatura dell'ambiente. E' dotato di uno speciale sensore a spirale per una maggiore sensibilità alle variazioni della temperatura ambiente.

AVVERTENZE DI SICUREZZA

Prima di collegare il termostato accertarsi che la tensione di alimentazione del CARICO UTILIZZATORE da comandare NON SIA COLLEGATA. Verificare inoltre che il carico sia compatibile con le caratteristiche di portata dei contatti (vedere dati tecnici).

Codice	Modello	Descrizione
VE310900	TAMB CAP	Termostato ambiente con sensore a spirale IP54

DATI TECNICI

- Campo di regolazione $-5 \div +35^{\circ}\text{C}$
- Differenziale $\Delta t +1,5 \pm 1^{\circ}\text{C}$
- Grado di protezione IP 54
- Classe di isolamento I
- Massima temperatura testa 80°C
- Portata sui contatti 16 A (2,5) 250 Vca
- Contatti di interruzione o commutazione
- Capillare e bulbo in rame stagnato
- Terminali faston 6,3 mm con morsetti a vite
- Tipo di azione 1B

INSTALLAZIONE

- ATTENZIONE: le operazioni descritte nel presente foglio istruzioni vanno eseguite esclusivamente da personale specializzato o dall'installatore, rispettando scrupolosamente le norme di sicurezza e le disposizioni di legge vigenti.

COLLEGAMENTI

- Sfilare la manopola e svitare le due viti in basso al fine di aprire il coperchio del termostato.
- Fissare il termostato alla parete usando i fori predisposti (interasse orizzontale 51 mm, interasse verticale 91 mm).
- Passare i cavi tramite l'apposito passacavo ed effettuare i collegamenti secondo lo schema seguente.

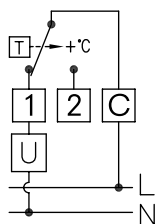

Morsetto C = comune.
Morsetto 1 = apre il circuito al raggiungimento della temperatura impostata.
Morsetto 2 = chiude il circuito al raggiungimento della temperatura impostata

- Riposizionare coperchio, viti e manopola.

NORME DI RIFERIMENTO

La conformità alle direttive comunitarie:

2014/35/UE (LVD)

2014/30/UE (EMCD)

è dichiarata con riferimento alle seguenti norme armonizzate:

- EN 60730-1, EN 60730-2-9

User manual

ROOM THERMOSTAT WITH SPIRAL SENSOR

Read all the instructions carefully

Dimensions

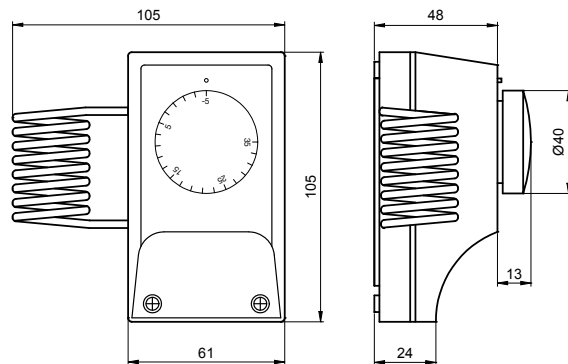

- This thermostat is normally installed to control the room temperature on green houses, hatches, and everywhere is necessary to control the room temperature. It is made with a special spiral sensor to get a better sensibility on temperature variation.

SAFETY WARNINGS

CHECK THAT THE POWER IS DISCONNECTED on the USER BEING CONTROLLED before connecting the thermostat. Check that the power input is compatible with the output on the contacts (see the technical data).

Code	Model	Description
VE310900	TAMB CAP	Room thermostat with spiral sensor IP54

TECHNICAL DATA

- Temperature setting range: $-5 \div +35^{\circ}\text{C}$
- Differential $\Delta t +1,5 \pm 1^{\circ}\text{C}$
- Protection class IP 54
- Isolation class I
- Maximum head temperature 80°C
- Contact outputs 16 A (2.5) 250 Vac
- Circuit breaker or switching contacts
- Cooper capillary and bulb tin plated
- Tabs type ¼" with screw terminals
- Action type 1B

INSTALLATION

- ATTENTION: only specialised electricians or authorised installers must carry out the instructions given in this leaflet, in full observance of the safety instructions and current applicable legislation.

CONNECTIONS

- Slide off the knob and unscrew the two screws to open the thermostat cover.
- Fix the thermostat to the wall using the appropriate holes (fixing hole distance: 51 mm in horizontal, 91 mm in vertical).
- Pass the leads through the core hitch and make the connections following the diagram below.

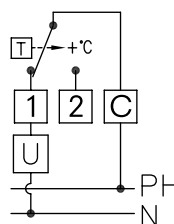

Terminal C = common.
Terminal 1 = opens the circuit when the set temperature is reached
Terminal 2 = closes the circuit when the set temperature is reached

- Replace the cover, screws and knob.

REFERENCE STANDARDS

Conformity to the EU directive:

2014/35/UE (LVD)

2014/30/UE (EMCD)

is declared in reference to the harmonised standards:

- EN 60730-1, EN 60730-2-9